



# Apilador manual eléctrico

## HC 110

Altura de elevación: 1600-3000 mm / Capacidad de carga: 1000 kg

# HC 110

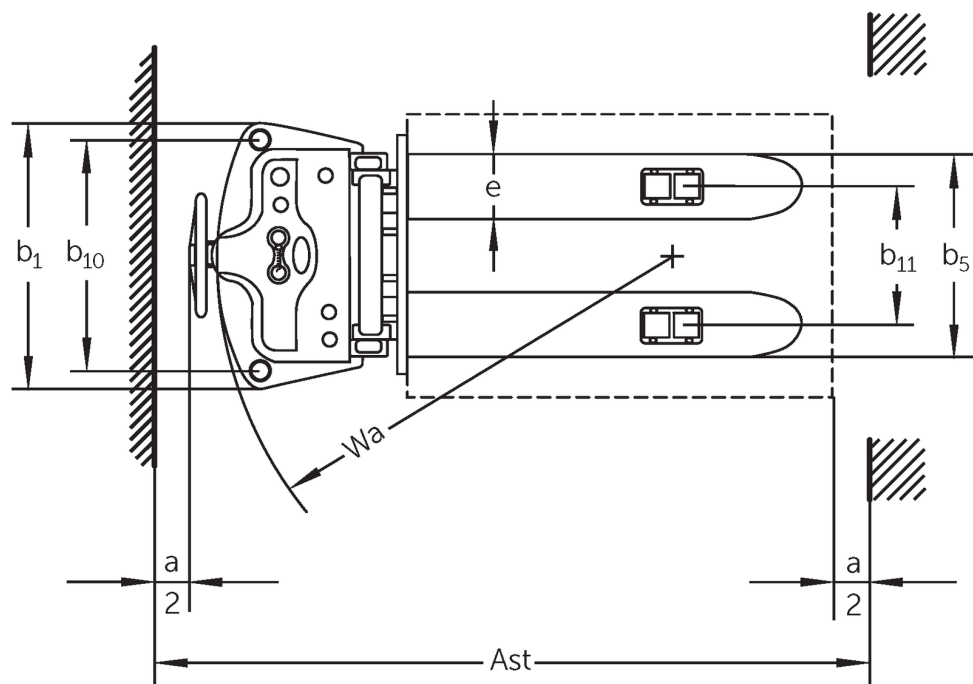
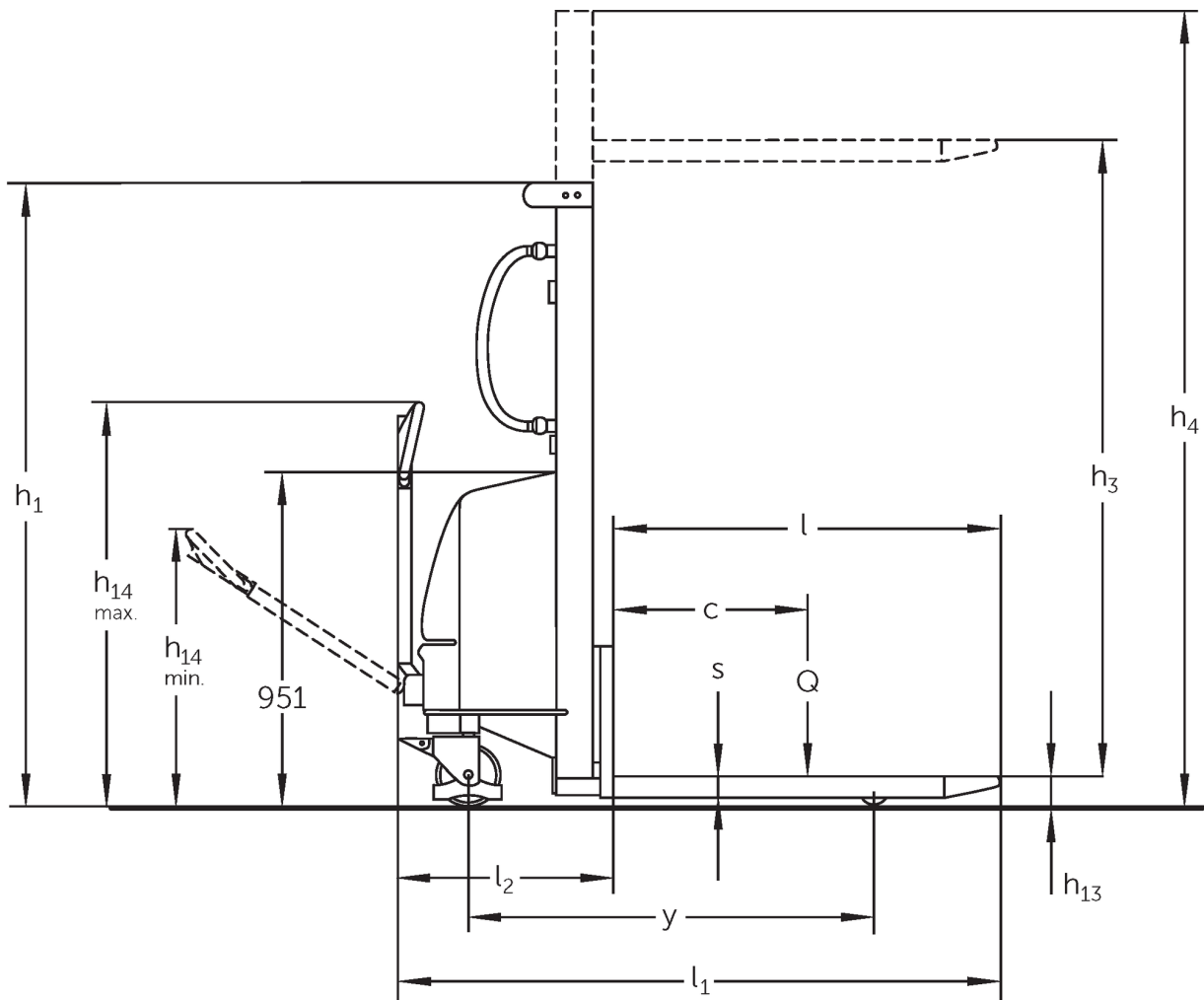

# Tabla VDI

Versión: 11/2020

Marca distintiva	1.1	Fabricante (abreviatura)		Jungheinrich		
	1.2	Nomenclatura del fabricante		<b>HC 110</b>		
	1.3	Grupo de tracción		Manual		
	1.4	Manipulación		A pie		
	1.5	Capacidad de carga/carga	Q kg	1000		
	1.6	Distancia al centro de gravedad de la carga	c mm	600		
	1.9	Distancia entre ejes	y mm	1210		
Pesos	2.1.1	Peso propio (incl. batería)	kg	348	435	450
	2.2	Peso por eje con carga delante/detrás	kg	400 / 948	443 / 992	454 / 996
	2.3	Peso por eje sin carga delante/detrás	kg	242 / 106	306 / 129	323 / 127
Ruedas/chasis	3.1	Bandajes		C, N		
	3.2	Dimensiones de ruedas, delante		Ø 180 x 50		
	3.3	Dimensiones de neumáticos, detrás		Ø 74 x 93		
	3.5	Ruedas, número delante/detrás (x = con tracción)		2/2		
	3.6	Ancho de vía, delante	b <sub>10</sub> mm	680		
	3.7	Ancho de vía, detrás	b <sub>11</sub> mm	400		
	Medidas básicas	4.2	Altura del mástil de elevación replegado (h1)	h <sub>1</sub> mm	1980	1830
4.4		Elevación (h3)	h <sub>3</sub> mm	1600	2500	3000
4.5		Altura del mástil de elevación extendido (h4)	h <sub>4</sub> mm	1980	3070	3570
4.9		Altura de la empuñadura de barra timón en posición de marcha mín./máx.	mm	790 / 1156		
4.15		Altura bajada	h <sub>13</sub> mm	85		
4.19		Longitud total	l <sub>1</sub> mm	1720		
4.20		Longitud incluye dorsal de horquillas	l <sub>2</sub> mm	620		
4.21.1		Ancho total	b <sub>1</sub> mm	777		
4.22		Dimensiones de horquillas	s/ e/l mm	60 / 180 / 1100		
4.25		Ancho exterior sobre horquillas	b <sub>5</sub> mm	570		
4.34		Ancho de pasillo de trabajo (palet 1000x1200 transversal)	Ast mm	2145		
4.34.1		Ancho de pasillo de trabajo (palet 800x1200 longitudinal)	Ast mm	2175		
4.35	Radio de giro	W <sub>a</sub> mm	1335			
Prestaciones	5.2	Velocidad de elevación con/sin carga	m/s	0,08 / 0,11		
	5.3	Velocidad de descenso con/sin carga	m/s	0,19 / 0,13		
Motor eléctrico/ sistema electrónico	6.2	motor de elevación, potencia con S3	kW	1,5		
	6.4	Tensión de batería/capacidad nominal	V / Ah	12 / 150		
	6.5	Peso de la batería	kg	45		
	6.6	Consumo energético según ciclo VDI	kWh/h	0		

- Esta hoja técnica conforme a la directiva VDI 2198 indica sólo los valores técnicos del equipo estándar. Un bandaje diferente, otros mástiles de elevación, dispositivos adicionales, etc. pueden dar otros valores.



**Jungheinrich de España, S.A.U.**

C/ Sierra Morena, 5  
Área Empresarial Andalucía  
28320 Pinto (Madrid)  
Línea de atención al cliente  
Teléfono 902 120 895

Línea de atención al cliente  
Teléfono 902 120 895

info@jungheinrich.es  
www.jungheinrich.es

Jungheinrich de España S.A.U. y las  
fábricas alemanas de Norderstedt  
Moosburg y Landsberg están  
certificadas.

ISO 9001  
ISO 14001

Las carretillas de Jungheinrich cumplen  
los requisitos de seguridad europeos.



 **JUNGHEINRICH**

The Jungheinrich logo, featuring a red upward-pointing arrow above the word 'JUNGHEINRICH' in a bold, black, sans-serif font.